

**DS-VW765-LAND** Full-Service Videowand-Halterung für 40" bis 65" Bildschirme

**Technische Daten**

	<b>ABMESSUNGEN (B x H x T)</b>	<b>GEWICHT</b>	<b>BELASTUNG</b>	<b>BESCHICHTUNG</b>	<b>FARBE</b>
<b>DS-VW765-LAND</b>	35,04" x 20" x 3,08"-3,83" (890 x 508 x 78-97 mm)	18 kg	56,8 kg	Kratz feste Pulverbeschichtung	Schwarz

**Verpackungsangaben**

	<b>VERPACKUNGSGRÖSSE (L x B x H)</b>	<b>VERPACKUNGS-TRANSPORTGEWICHT</b>	<b>VERPACKUNGS-BARCODE</b>	<b>VERPACKUNGSIHALT</b>	<b>EINHEITEN PRO VERPACKUNG</b>
<b>DS-VW765-LAND</b>	38" x 24" x 5" (956 x 609 x 127 mm)	19,57 kg	735029278771	Wandhalterungsset, Befestigungsschienen, Anziehschrauben	1

**Zubehör**

- DS-VWS###:** Wandplatten-Abstandshalter
- DS-ACC765:** Kabel-Entnahmeset

Alle Abmessungen = Zoll (mm)

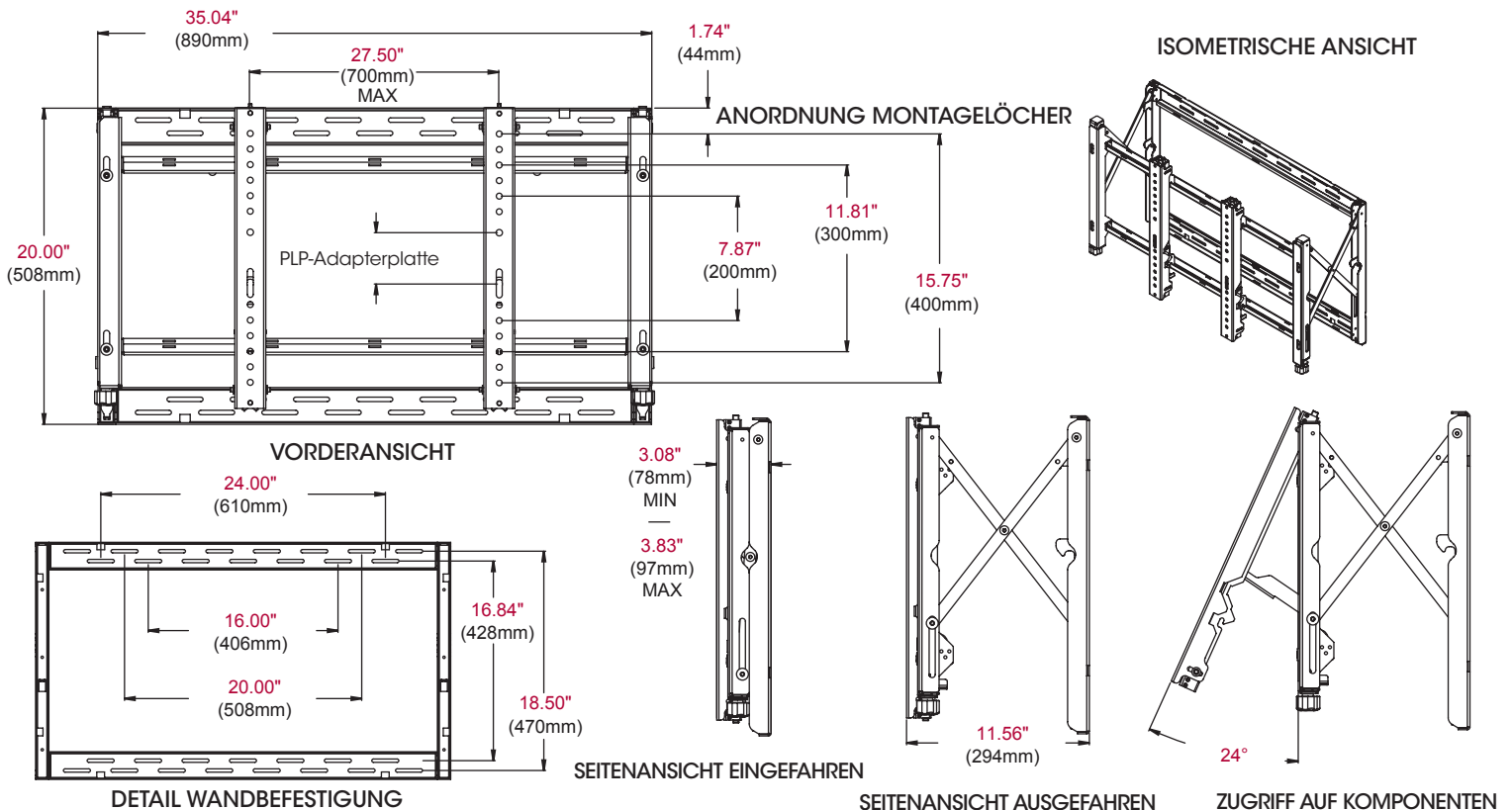

**ANGABEN DES ENTWICKLERS**

Bei der Full-Service Videowand-Halterung handelt es sich um das Peerless-Modell DS-VW765 LAND und ist wie in den Plänen angezeigt aufzubauen. Sie ist aus stabilem Stahl herzustellen. Die Beschichtung besteht aus einer kratzfesten Pulverbeschichtung. Einbau und Installation sind entsprechend den Herstellerangaben auszuführen.

**MEDIUM – WORLD OF PRESENTATION** ■ Willstätterstr. 7 ■ 40549 Düsseldorf Germany ■ +49 (0)211/5276-0 ■ Fax: +49 (0)211/5276-100 ■ [www.peerless-av.com/de-de](http://www.peerless-av.com/de-de)

Besuchen Sie [www.peerless-av.com/de-de](http://www.peerless-av.com/de-de), und erhalten Sie Einblick in alle Produktlösungen rund um den AV-Bereich von Peerless-AV, wie Flachbildschirm-Halterungen, Projektor-Befestigungen, Wägen/Regale, Möbel, Kabel, Bildschirmreiniger und ein volles Zubehör-Sortiment.